

2A6107010/S17

45-03201-997

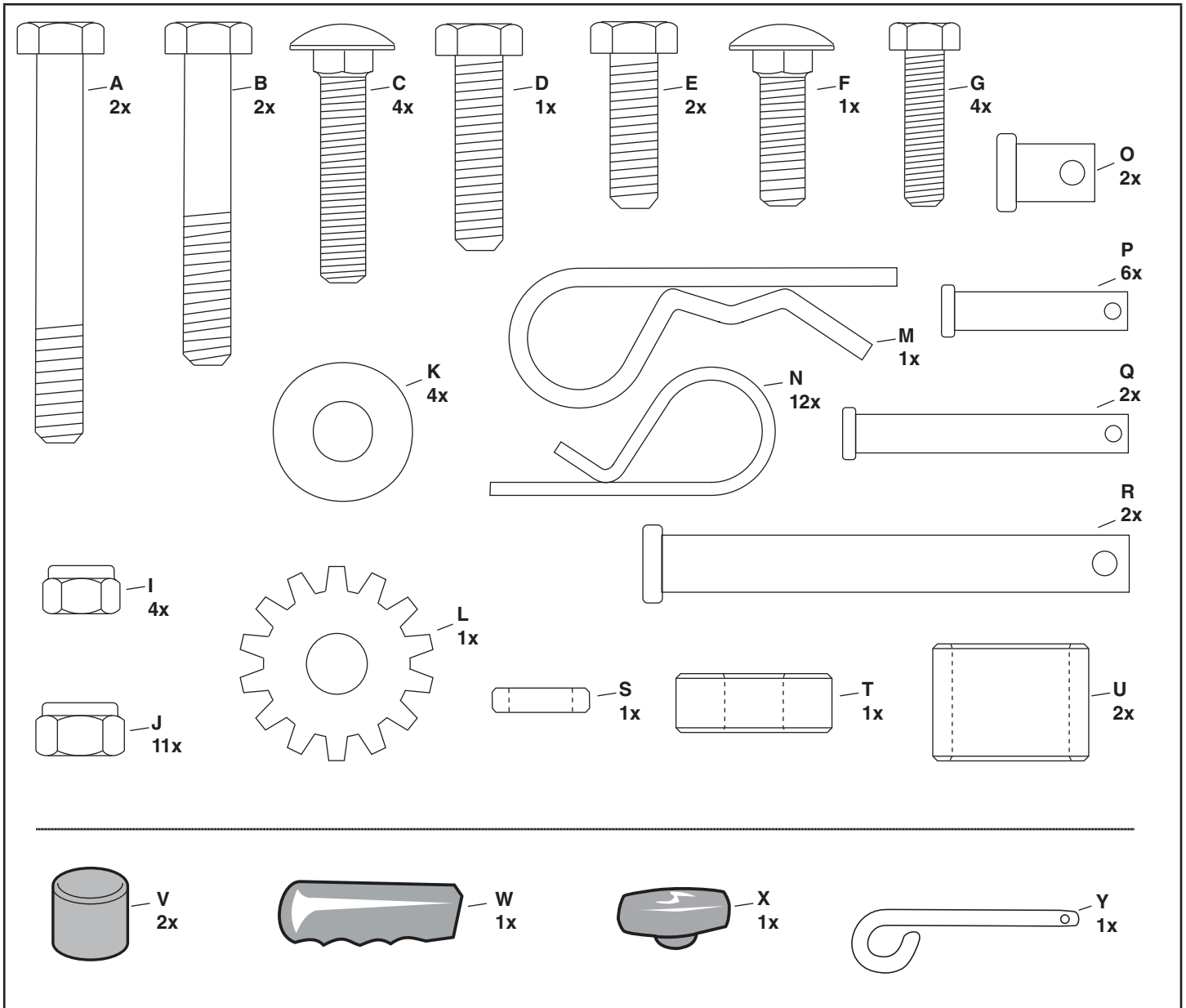

.....	2	POLSKI	20
ENGLISH.....	8	ČEŠTINA.....	21
DEUTSCH	9	MAGYAR.....	22
FRANÇAIS	10	РУССКИЙ	23
ITALIANO	11	SLOVENSKO	24
NEDERLANDS.....	12	БЪЛГАРСКИ	25
ESPAÑOL	13	HRVATSKI.....	26
PORTUGUÊS.....	14	EESTI	27
ΕΛΛΗΝΙΚΑ	15	LATVISKI	28
DANSK.....	16	LIETUVIŲ	29
NORSK.....	17	ROMÂNĂ	30
SVENSKA	18	SLOVENSKY	31
SUOMI.....	19	TÜRKÇE.....	32

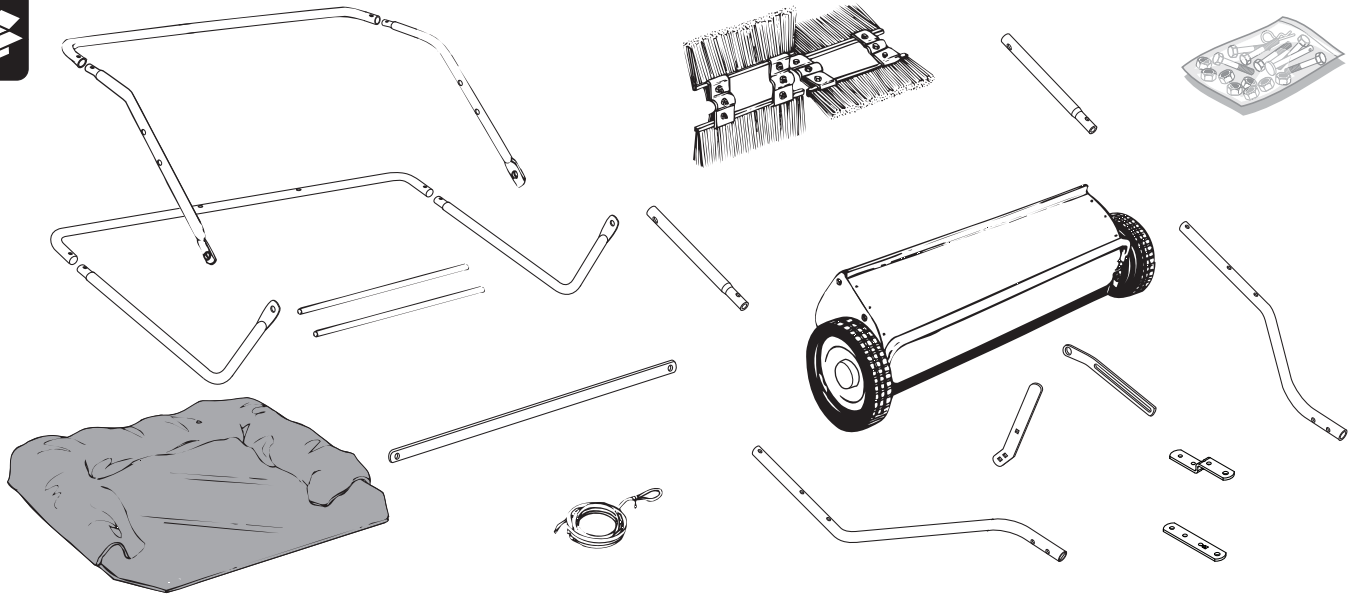

1

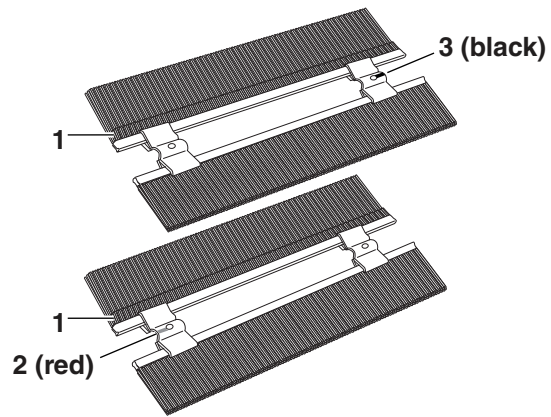

2

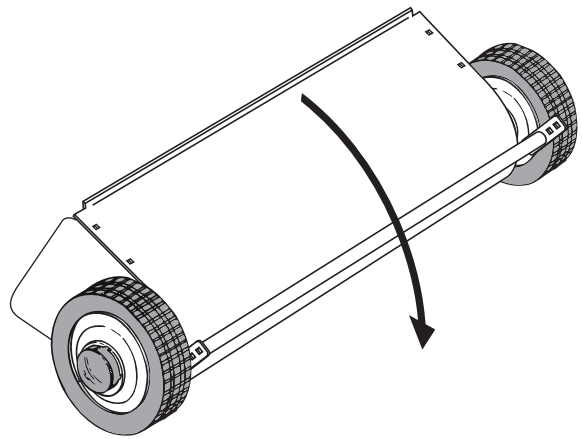

3

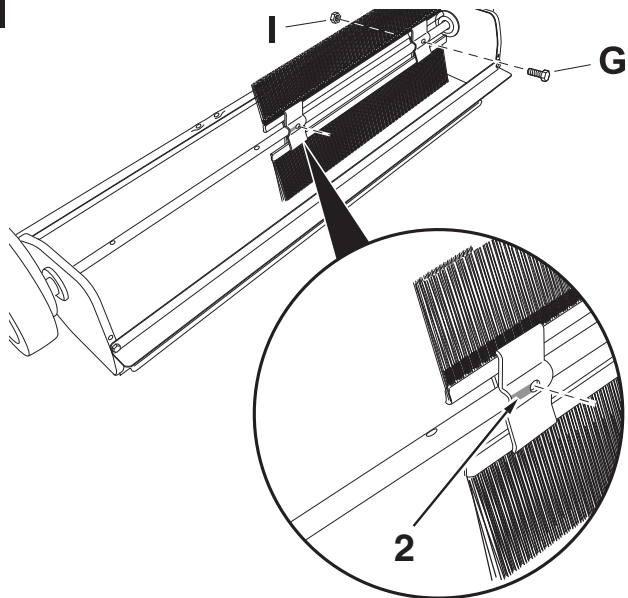

4

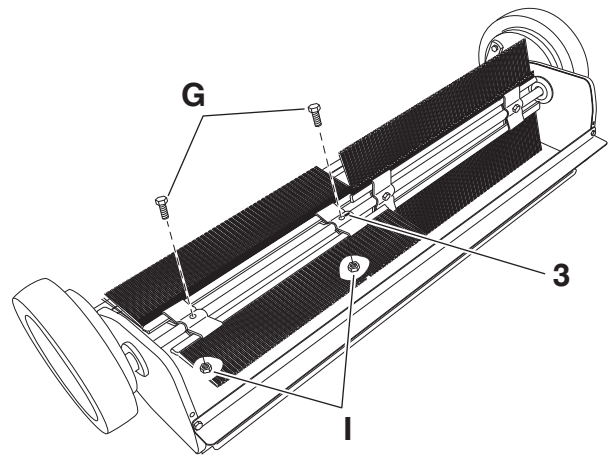

5

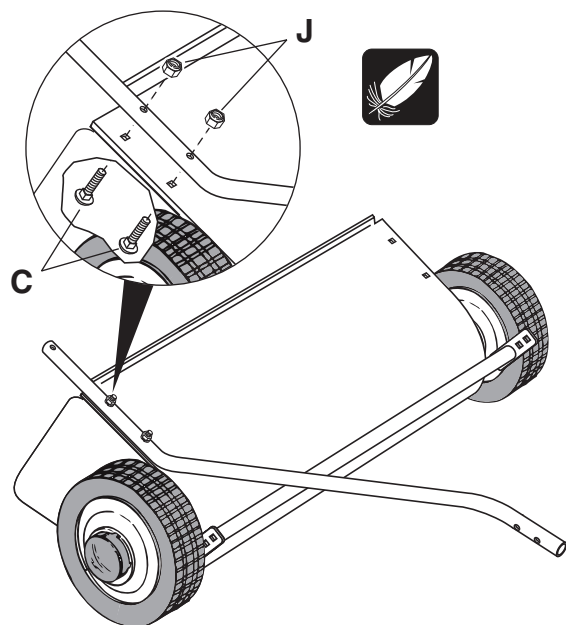

6

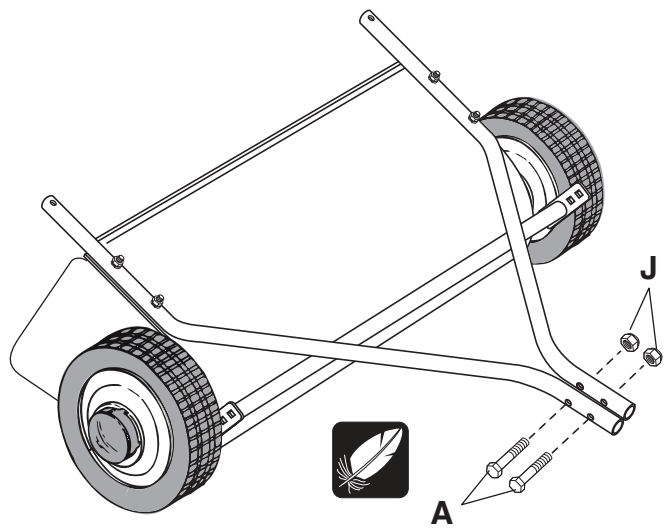

7

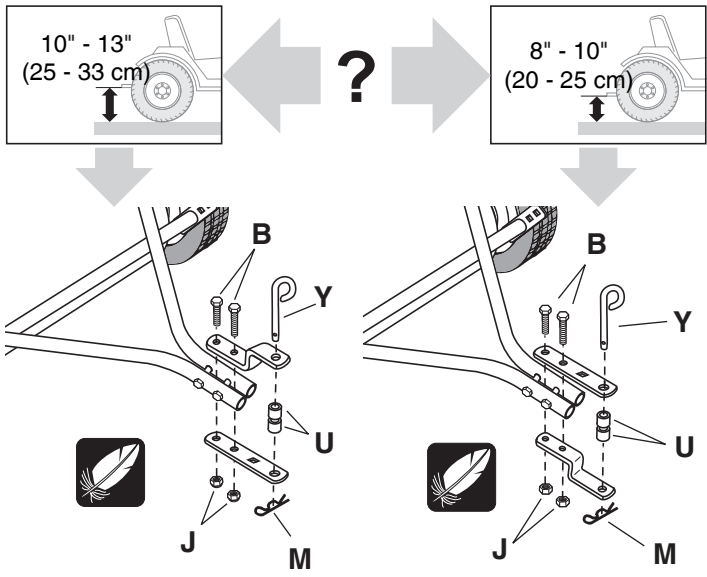

8

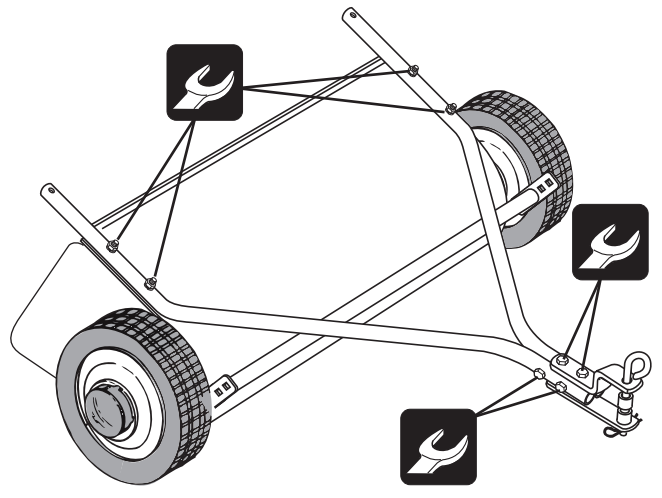

9

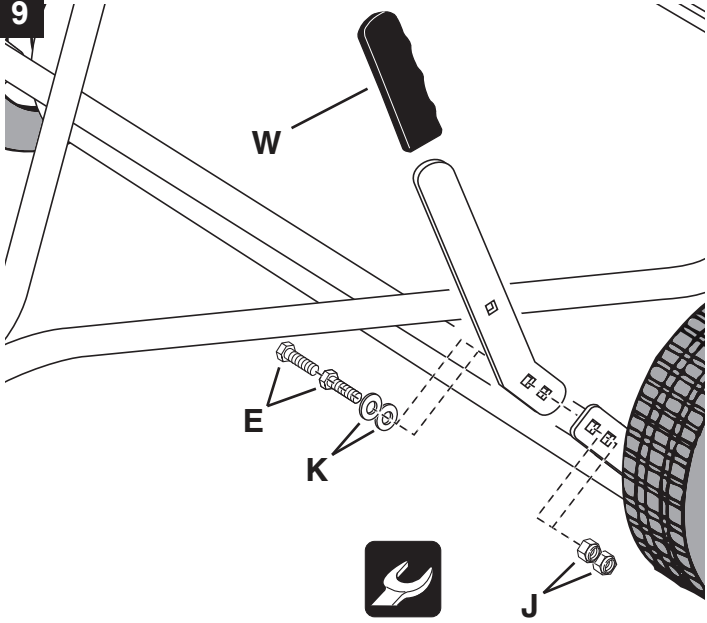

10

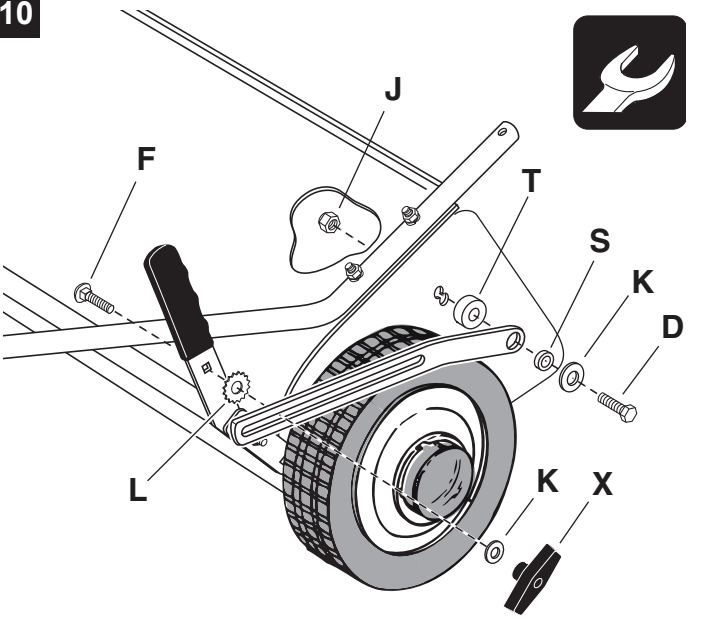

11

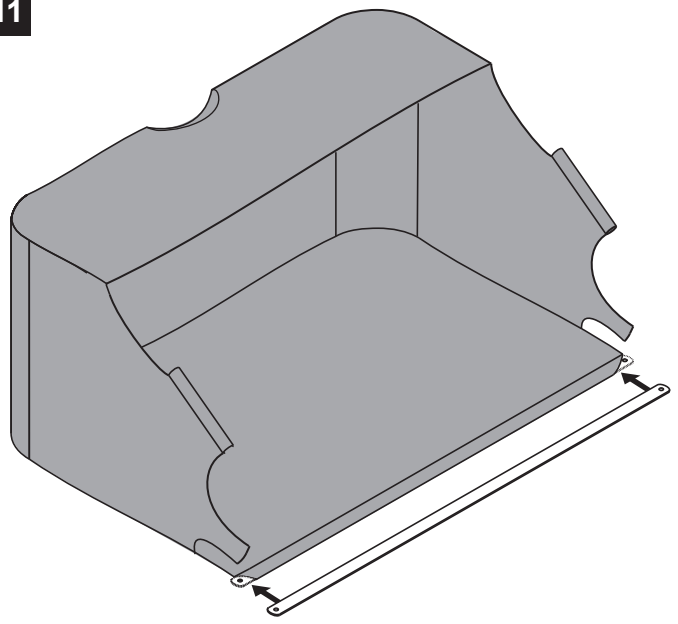

12

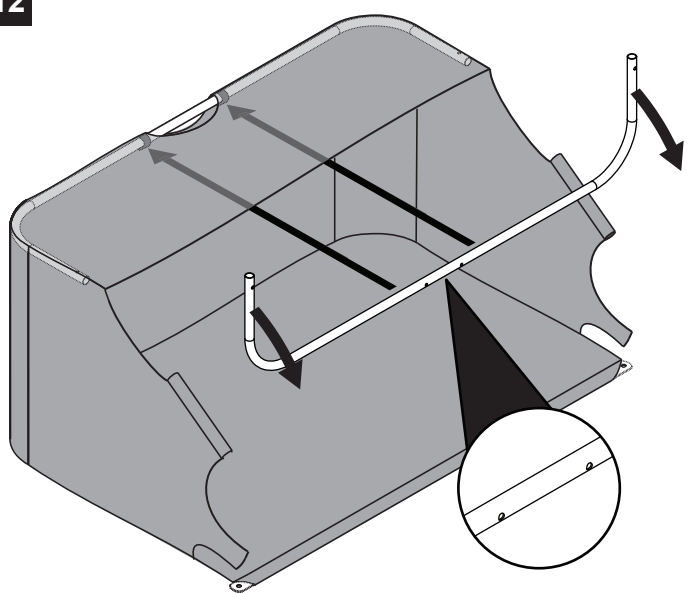

13

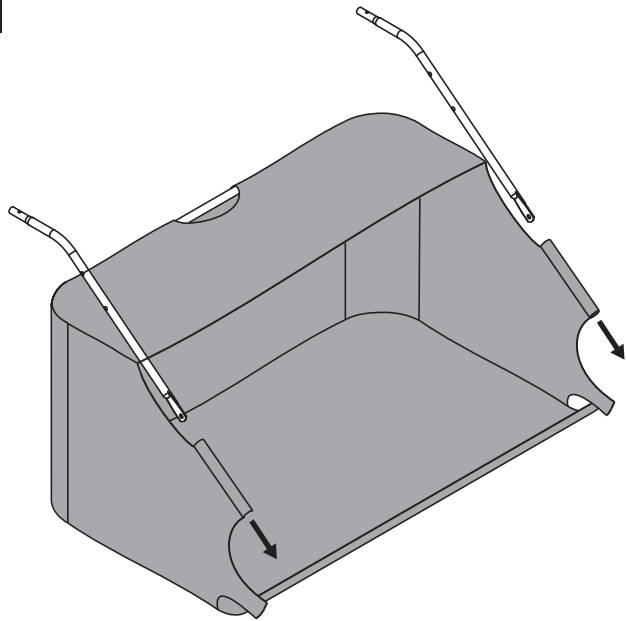

14

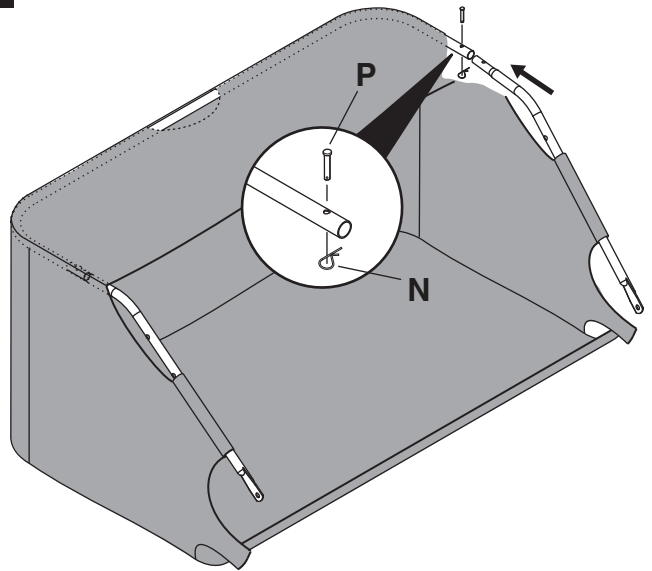

15

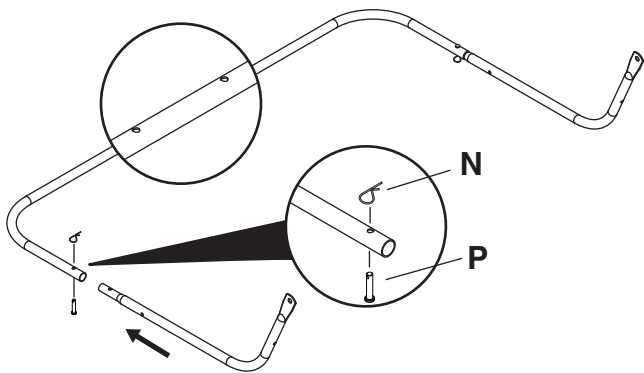

16

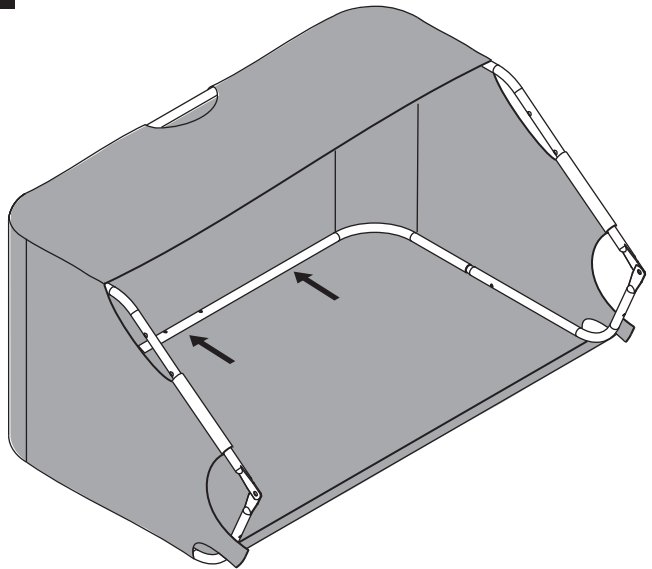

17

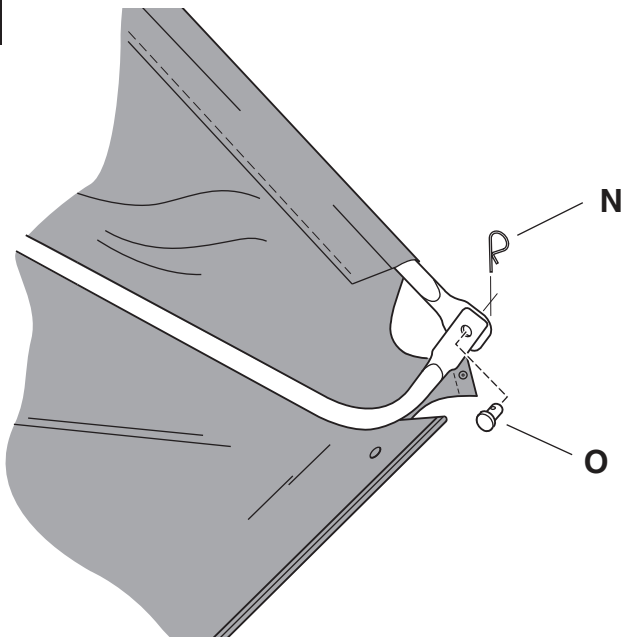

18

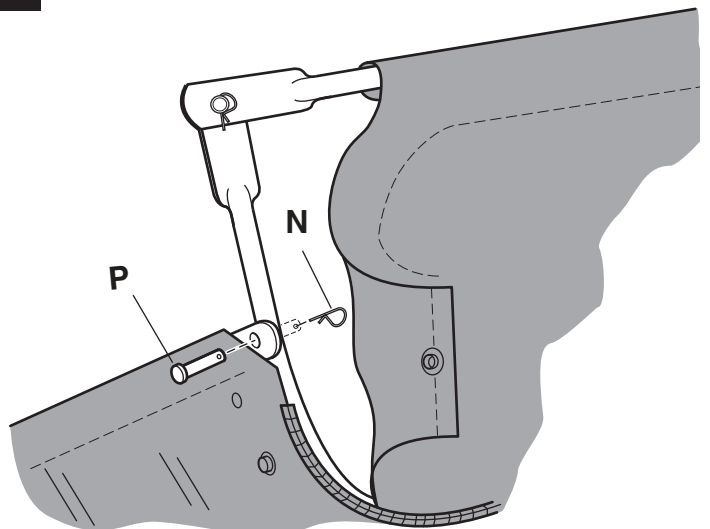

19

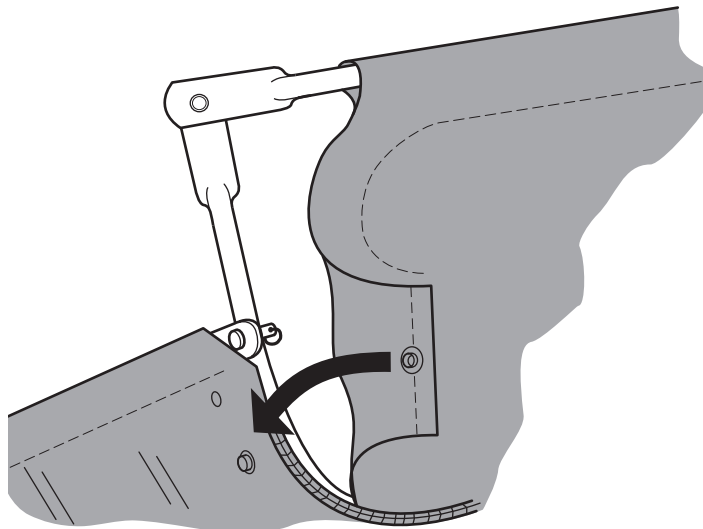

20

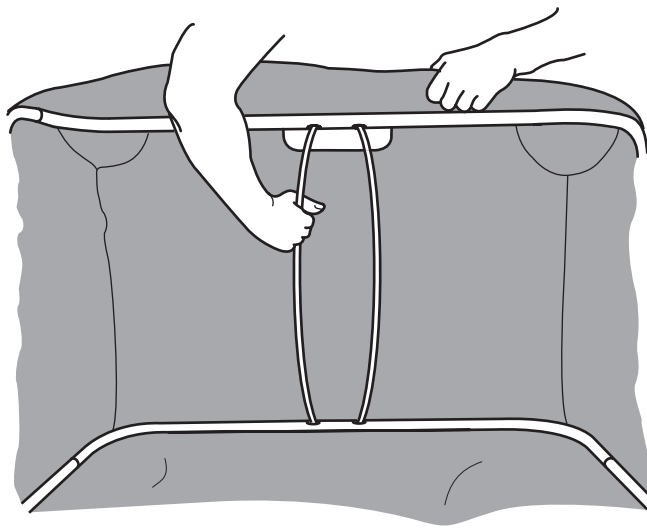

21

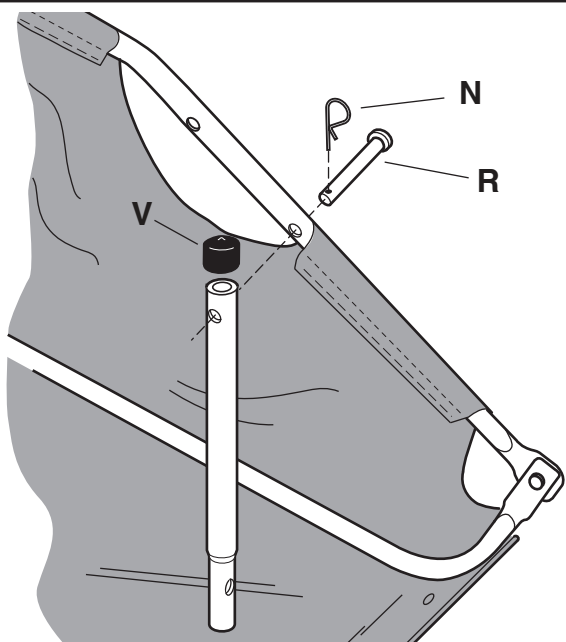

22

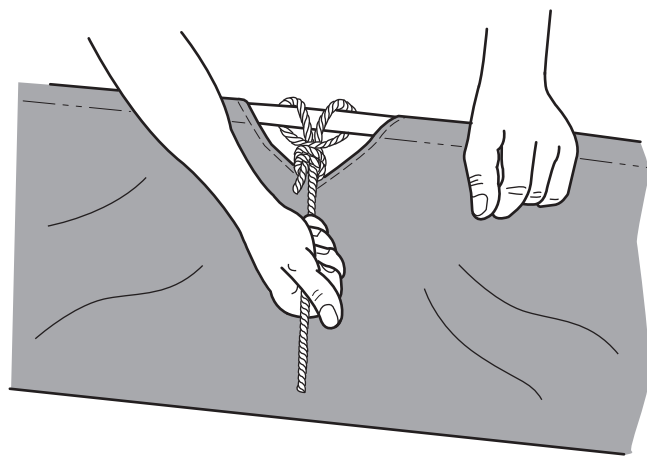

23

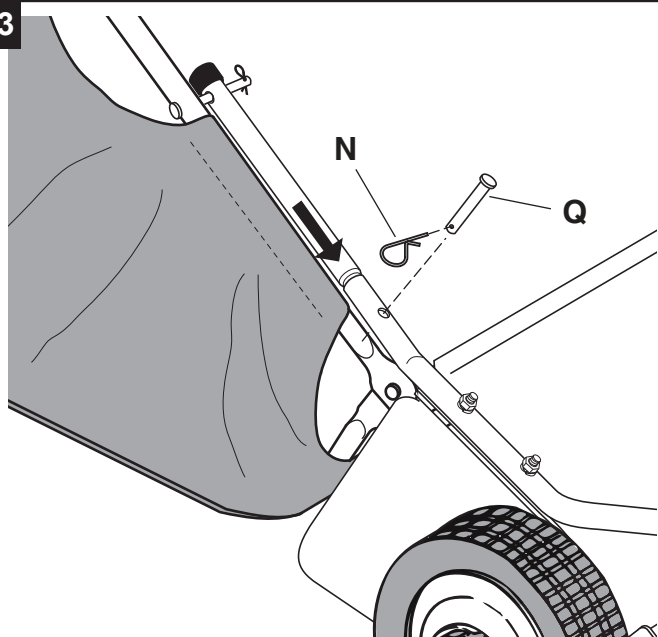

24

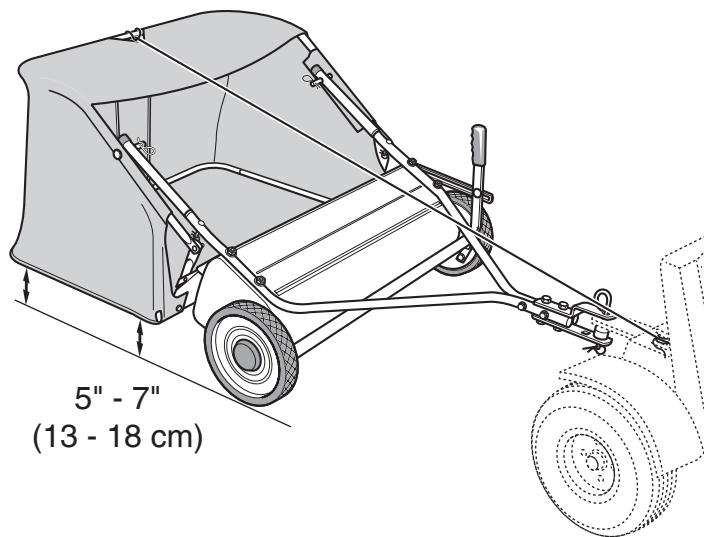

25

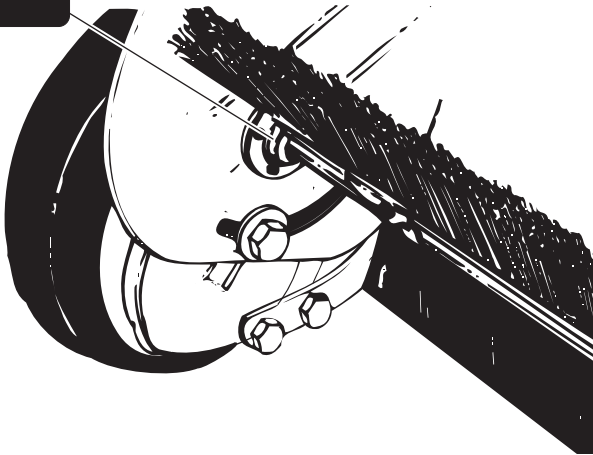

26

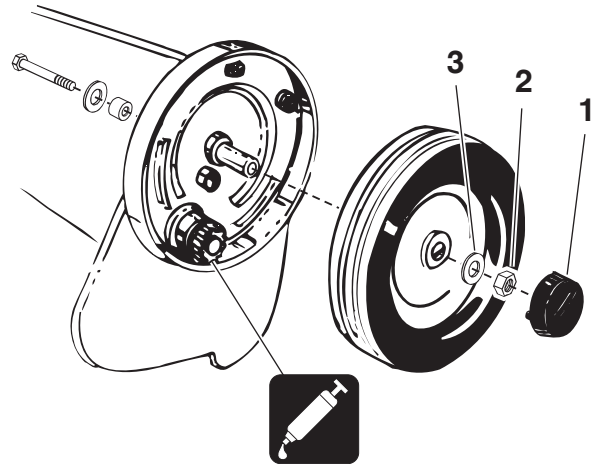

27

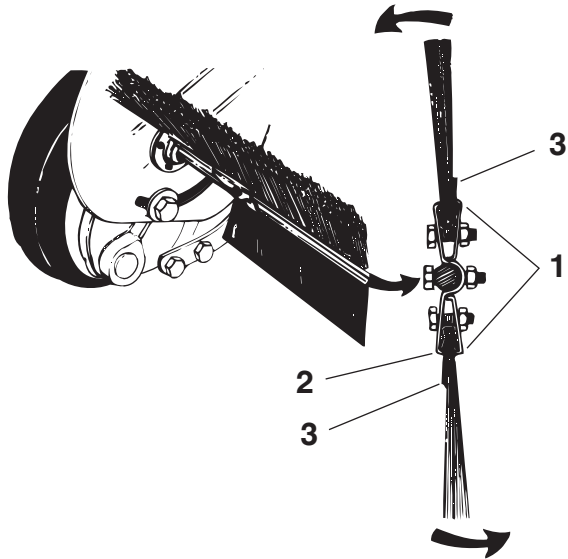

28

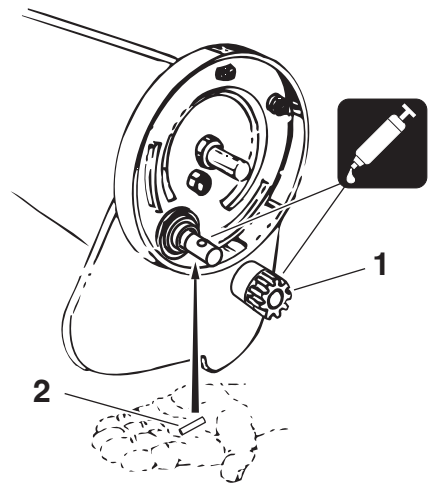

Техника безопасности

Прежде чем пользоваться этой машиной, прочитайте и усвойте руководство транспортного средства и это руководство. Всегда инструктируйте других пользователей прежде, чем они будут управлять этой машиной.

Символы



Еще не затягивайте



Теперь затяните



Жидкая смазка



Консистентная смазка

Сборка

Соберите машину, как показано на рисунках в конце этого руководства. Обратите внимание на следующие номера позиций в этом руководстве:

- 1 – Перекрывающие щетки
- 2 – Держатель щетки, помеченный красным
- 3 – Держатель щетки, помеченный черным
- 4 – Внутренние петли мешка
- 5 – Обращенные вниз отверстия
- 6 – Обращенные вверх отверстия

Эксплуатация



Риск травмы

- Никогда не крепите трос к своему телу. Трос может обмотаться вокруг щеток или других вращающихся деталей и травмировать вас. Крепите трос только к буксирному транспортному средству. Не касайтесь троса во время движения транспортного средства.
 - Никогда не разрешайте детям работать с этой машиной.
 - Не разрешайте никому ехать на этой машине.
 - При работе с этой машиной всегда носите обувь.
 - Никогда не эксплуатируйте эту машину, если в щетках застряли посторонние предметы. Выключите двигатель транспортного средства, удалите посторонние предметы и проверьте, нет ли повреждений. Если машина повреждена, то прежде, чем продолжить работу, отремонтируйте ее.



Риск опрокидывания

- Проверьте грузоподъемность транспортного средства и сметайте в мешок для травы только соответствующее количество травы и листьев.
- При запуске удостоверьтесь в том, что машина сохраняет баланс и не опрокинется.
- Не работайте на склонах круче 10°.
- Не превышайте скорость выше 10 км/ч.
- Едьте медленно и осторожно, особенно на поворотах и на неровной почве.

Примечание. Характеристика вождения и тормозная характеристика зависят от буксируемой нагрузки.



Риск пожара

- Никогда не приближайте эту машину к огню. Перегрев может повредить щетки и мешок для травы и привести к сгоранию мешка.
- Во избежание самопроизвольного возгорания всегда опорожняйте мешок для травы перед постановкой машины на хранение.

Соединение машины с буксирным транспортным средством (см. рис. 24)

- Буксирное транспортное средство и машина должны находиться на ровном горизонтальном месте.
- Установите рукоятку регулирования высоты машины в середине диапазона регулирования.
- Подсоедините машину так, чтобы мешок для травы был максимально параллелен грунту и чтобы его просвет над грунтом был между 13 см и 18 см.
- Не превышайте скорость выше 10 км/ч.
- **Установка высоты щетки**
- Ослабьте регулировочный болт.
- Нажмите вниз рычаг регулирования высоты, чтобы поднять щетки.
- Установите щетки так, чтобы они вошли в траву на глубину 13 мм.
- Затяните регулировочный болт.

Опорожнение мешка для травы

- Остановите буксирное транспортное средство и выключите двигатель.
- Находясь на буксирном транспортном средстве, потяните трос и переверните мешок для травы.

Техническое обслуживание

Смазывайте подшипники колес один раз в сезон. Снимите колпак ступицы и добавьте несколько капель легкой жидкой смазки.

Смазывайте ось щетки в начале и конце сезона (см. рис. 25).

Каждые 2 года очищайте и смазывайте ведущие шестерни (см. рис. 26).

Снимите колпак ступицы (1), стопорную гайку (2), плоскую шайбу (3) и колесо.

Обслуживание

Замена щеток (см. рис. 27)

- Снимите мешок для травы. Ослабьте только болт и гайку на одношточных держателях (1). Не ослабляйте двухщеточный держатель (2).
- Заметьте, какую сторону щетки перекрывает щетина (3). Выньте щетку.
- Установите новую щетку с таким же перекрытием щетины (3), как до замены.

Шестерня колеса и собачка (см. рис. 28)

Не снимайте оба колеса одновременно; их детали не взаимозаменяемы.

- Снимите стопорное кольцо и шайбу с вала храповика (1).
- Снимите приводной штырь (2) и храповик. Очистите вал и храповик.
- Установите храповик и приводной штырь на место. Штырь должен свободно двигаться в валу.
- Нанесите легкий слой консистентной смазки на вал и заполните храповик консистентной смазкой.
- Нанесите легкий слой консистентной смазки на ось щетки и зубья шестерни на колесе. Установите колесо на место.

Примечание. Щетки должны двигаться только при вращении вперед. Если щетки вращаются в обоих направлениях, это значит, что приводной штырь защемляет храповик. Разберите и обеспечьте свободное движение приводного штыря.

2A6107010/S17

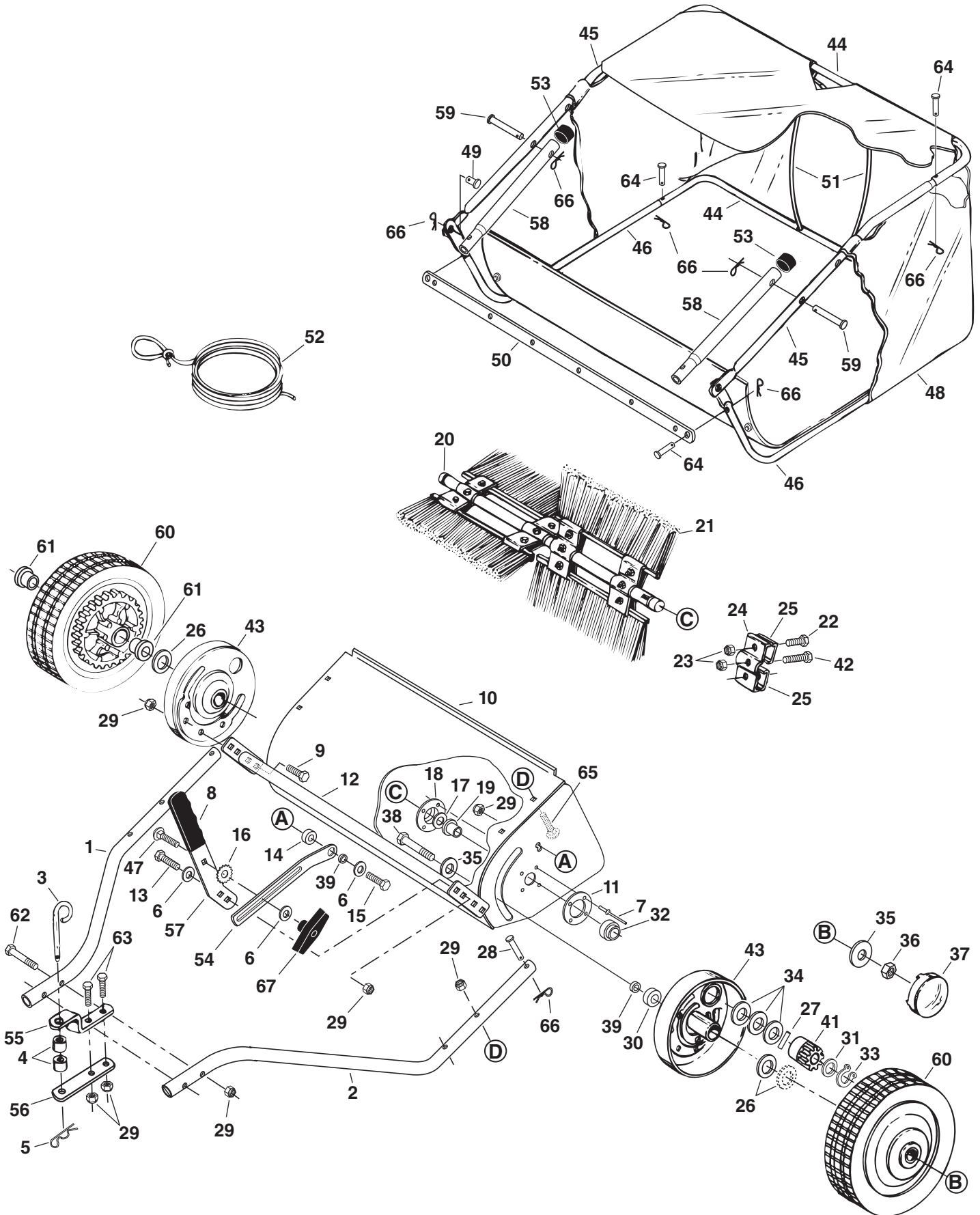

EC DECLARATION OF CONFORMITY • DEKLARACE O SOULADU S PŘEDPISY EC • EU-OVERENSSTEMMELSESESKLÆRING • EG-VERKLARING VAN OVEREENSTEMMING • EÜ VASTAVUSDEKLARATSIOON • EY-VAATIMUSTENMUKAISUUSVAKUUTUS • DÉCLARATION DE CONFORMITÉ POUR LA C.E. • EG-KONFORMITÄTSESKLÄRUNG • ΔΗΛΩΣΗ ΣΥΜΜΟΡΦΩΣΗΣ Ε.Ε. • DEARBHÚ COMHRÉIREACHTA EC • DICHIARAZIONE DI CONFORMITÀ CE • EGK MEGFELELŐSÉGI NYILATKOZAT • EK ATBILSTĪBAS DEKLARĀCIJA • DIKJARAZZJONI TA' KONFORMITÀ TAL-KE • OŚWIADCZENIE O ZGODNOŚCI Z WYMOGAMI UE • DECLARAÇÃO DE CONFORMIDADE PARA A C.E. • DEKLARÁCIA O SÚLADU S PREDPISMI EC • IZJAVA O SKLADNOSTI CEE • DECLARATION DE CONFORMIDAD PARA C.E. • INTYG OM CE-KONFORMITET • DEKLARACIJA ZA СЪОТВЕТСТВИЕ С ИЗИСКВАНИЯТА НА ЕО • EZ IZJAVA O SUKLADNOSTI • EÜ VASTAVUSDEKLARATSIOON • EK ATBILSTĪBAS DEKLARĀCIJA • EB ATITIKTIES DEKLARACIJA • DECLARAȚIE DE CONFORMITATE CE • ES VYHLÁSENIE O ZHODE • AT UYGUNLUK BEYANI

The Company • Firma • Firmaet • Het bedrijf • Firma • Yhtiö • La société • Die Firma • Η Εταιρία • An Chuideachta • La società • Nevezett vállalat • Uzņēmums • Bendrovė • Il-Kumpanija • Firma • A empresa • Firma • Družba • La compañía • Firma • Дружеството • Tvrtka • Ettevöte • Uzņēmums • Jmoné • Societatea • Spoločnosť • Firma

**Agri-Fab, Inc
809 S. Hamilton St.
Sullivan, Illinois USA**

Certifies that the Lawn Sweeper • Potvrzuje že výrobek • Erklærer herved at græsopsamler • Bevestigt dat de gazonveger • Töendab, et murupühkur • Vakuuttaa, että vedettävä muovinen nurmikkojyry • Certifie que la balayeuse à gazon • Bestätigt, dass die Rasenkehrmaschine • Πιστοποιεί ότι η σάρωθρα χλοοτάπητα • Dearbhaimid go bhfuil an scuabadóir plásóige • Certifica che il raccogliherba • Igazolja, hogy a gyepseprő gép • Apstiprina, ka mauriņa tīrītājs • Patvirtina, kad vejos šluota-rinktuvas • Ticēcertifika li l-Lawn Sweeper • Zaswiadcza, że zamiatarka do trawnika • Certifica que a máquina de varrer a relva • Potvrđuje, že zberač trávy • Potrjuje, da je vrtni pometač • Certifica que la barredora de césped • Intygat att gräsmattssoparen • декларира, че метящата машина • Potvrđuje da čistač travnjaka • Kinnitab, et rohukoguja • Aplicina, ka mauriņa slaucītājs • Patvirtina, kad žolės surinkimo įrenginys • Certifică faptul că măsurătorul cu colector pentru gazon • Potvrđuje, že zametač trávnik • Çim Súpürücü sertifikalan

**45-04921, 45-03201
586 63 65-01/45-0492-669
582 71 99-01/45-0493
13-3926-11/45-02616-997
2A6107010/S17/45-03201-997**

Tested by • Testovány • Kontrolleret af • getest door • On testitud • testaaja • Examiné par • Geprüft durch • Δοκιμάστηκε από • Atá arna dtástáil ag • Collaudato da • megvizsgálta • Pärbaudījīs • Remiantis bandymais, kuriuos atliko • Ittestjat minn • Sprawdzony przez • Testado • Testovaná firmou • Pregledal • Probado por • Prövat av • e изпитана от • Proverio • Katsete läbiviija • Pärbaudīts • Tikrino • Testat de • Otestoval • Test kuruluşu

**Agri-Fab, Inc
809 S. Hamilton St.
Sullivan, Illinois USA**

Conforms to the specifications or directives • Je v souladu s normami nebo předpisy • er i overensstemmelse med specifikationerne ifølge direktiverne • voldoet aan de specificaties of richtlijnen • On vastavuses spetsifikatsioonide või juhenditega • on vaatimusten tai direktiivien mukainen • Est conforme aux spécifications ou aux directives • Den Anforderungen der Richtlinien entspricht • Πληροί τις προδιαγραφές ή διατάξεις • De réir na sonraíochtaí nó de réir na dtreoracha • É conforme alle specifiche o direttive • Megfelel a műszaki jellemzőknek vagy az irányelveknek • Atbilst specifikācijām vai direktīvām • Atitinka šiu direktyvų nustatytus techninius reikalavimus • Hu konformi ma' l-ispeċifikazzjonijiet jew direttivi • Jest zgodny ze specyfikacją zawartą w dyrektywach • Está em conformidade com as especificações ou as directivas • Je v súladu s normami alebo predpismi • Skladno s specifikacijami direktiv • Se ajusta a las especificaciones o directivas pertinentes • Överensstämmer med specifikationer eller direktiv • и съответства на изискванията на директиви • U skladu sa specifikacijama Direktive • Vastab nõuetele või direktiividele • Atbilst specifikācijām un direktīvām • Atitinka specifikācijas arba direktyvas • Respectă specificațiile sau directivele • Vyhovuje špecifikáciám alebo smerniciam • Şartnamelere ya da direktiflere uygundur

2006/42/EC

Conformity assessment procedure: ANNEX VIII • Postupy pro stanovení souladu: PŘÍLOHA VIII • Følgende procedure er udført til vurdering af overensstemmelsen: BILAG VIII • Conformiteitsbeoordelingsprocedure: BIJLAGE VIII • Vastavushindamismenetlus: LISA VIII • Vaatimustenmukaisuuden arviointi: LIITE VIII • Procédure d'évaluation de conformité: ANNEXE VIII • Angewandtes Konformitätsbewertungsverfahren: ANHANG VIII • Διαδικασία εκτίμησης συμμόρφωσης : ΠΑΡΑΡΤΗΜΑ VIII • Nós imeachta i ndáil le measúnacht chomhréireachta: IARSCRÍBHINN VIII • Procedura di valutazione della conformità: APPENDICE VIII • Megfelelő ségi értékelési eljárás: VIII. MELLÉKLET • Atbilstības novērtēšanas procedūra: PIELIKUMS VIII • Atitikties įvertinimo procedūra: VIII PRIEDAS • Procedura ta' l-evalwazzjoni tal-konformità: ANNESS VIII • Procedura zastosowana do oceny zgodności: ZAŁĄCZNIK VIII • Procedimento de avaliação de conformidade: ANEXO VIII • Postupy pre stanovenie súladu: PRÍLOHA VIII • Postopek za oceno skladnosti: PRILOGA VIII • Procedimiento de evaluación de conformidad: ANEXO VIII • Tillvägagångssätt vid bedömning av överensstämmelse: BILAGA VIII • Процедура за определяне на съответствието: ПРИЛОЖЕНИЕ VIII • Postupak za procjenu skladnosti: PRILOG VIII • Vastavuse hindamise protseduur: LISA VIII • Atbilstības novērtēšanas procedūra: ANNEX VIII • Atitikties vertinimo procedūra: VIII PRIEDAS • Procedura de evaluare a conformității: ANEXA VIII • Postup posudzovanja zhody: ANNEX VIII • Uygunluk değerlendirme prosedürü: EK VIII

Reference to harmonized standards • Odkaz na harmonizovaný předpis • Henviſning til harmoniserede standarder • Verwijzing naar geharmoniseerde normen • Viide harmoneeritud standardidele • Viite yhdenmukaistettuihin standardeihin • Réference aux normes harmonisées • Verweis auf harmonisierte Normen • Αναφορά στα εναρμονισμένα πρότυπα • Tagairt do chaighdeáin chomhchuibhithe • Riferimento agli standard armonizzati • Hivatkozás a harmonizált szabványokra • Atsauce uz saskaņotajiem standartiem • Darniųjų (harmonizuotų) standartų nuorodos • Referența għall-istandards armonizzati • Odniesienie do norm harmonizujących • Referència às normas harmonizadas • Odkaz na harmonizovaný predpis • Sklic na usklajene predpise • Referencia a las normas armonizadas • Hänvisning till enhetliga normer • Позоваване на хармонизирани стандарти • Referenca na usklađene norme • Viide harmoneeritud standarditele • Atsauce uz saskaņotajiem standartiem • Nuoroda į darnuosius standartus • Trimitere la standarde armonizate • Odkaz na harmonizované normy • Uyumlaştrılmiş standartlara referans

**EN 842+A1
EN 1553+A1
EN 1853+A1**

05-19-2016
Agri-Fab, Inc.
809 S. Hamilton St.
Sullivan, Illinois USA

Gary Harvey (V.P. of Finance)

FORM: 41530